

LOCALIZAÇÃO DA AMPLIAÇÃO
Esc. 1:200

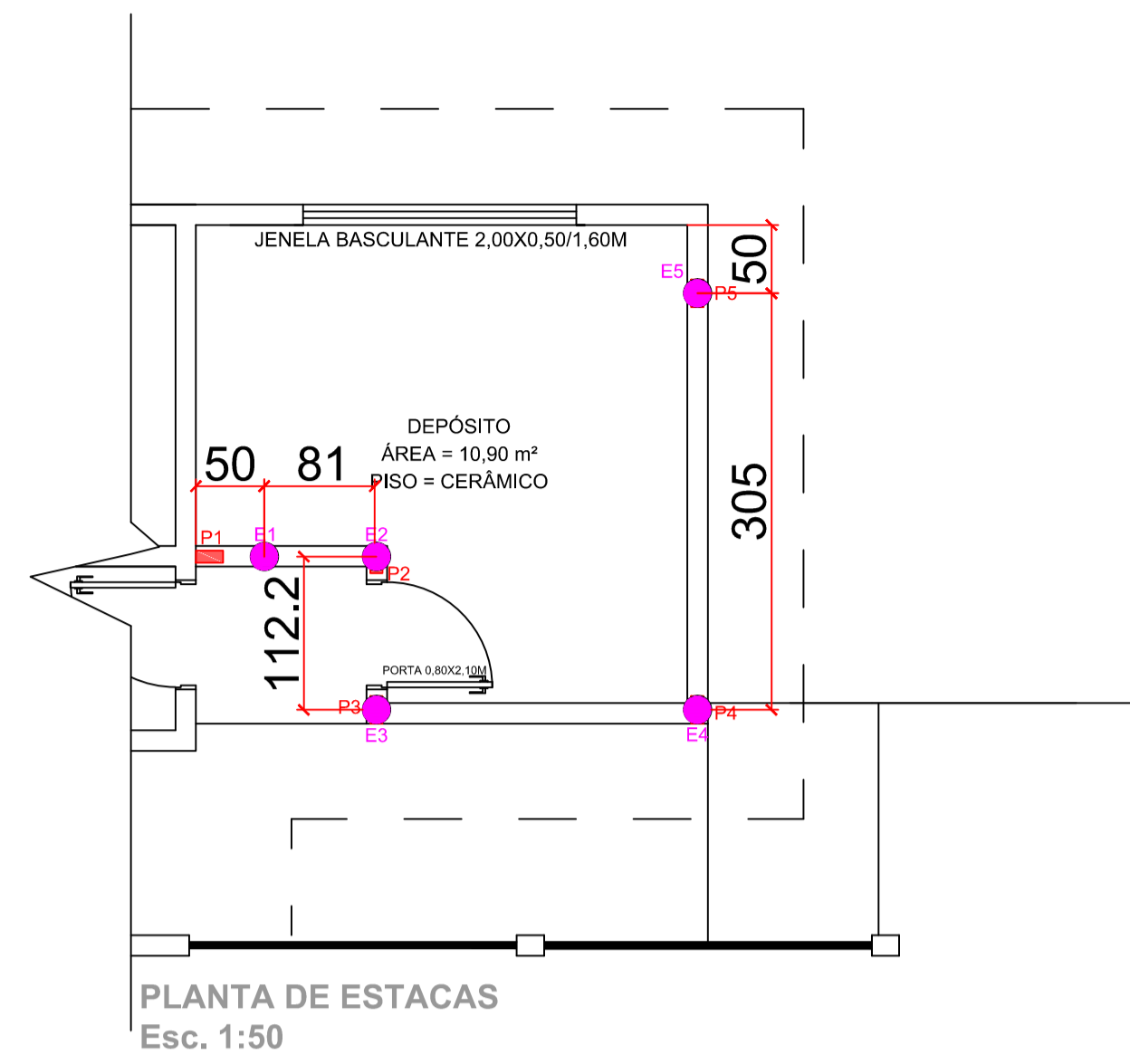

SEÇÃO ESTACAS

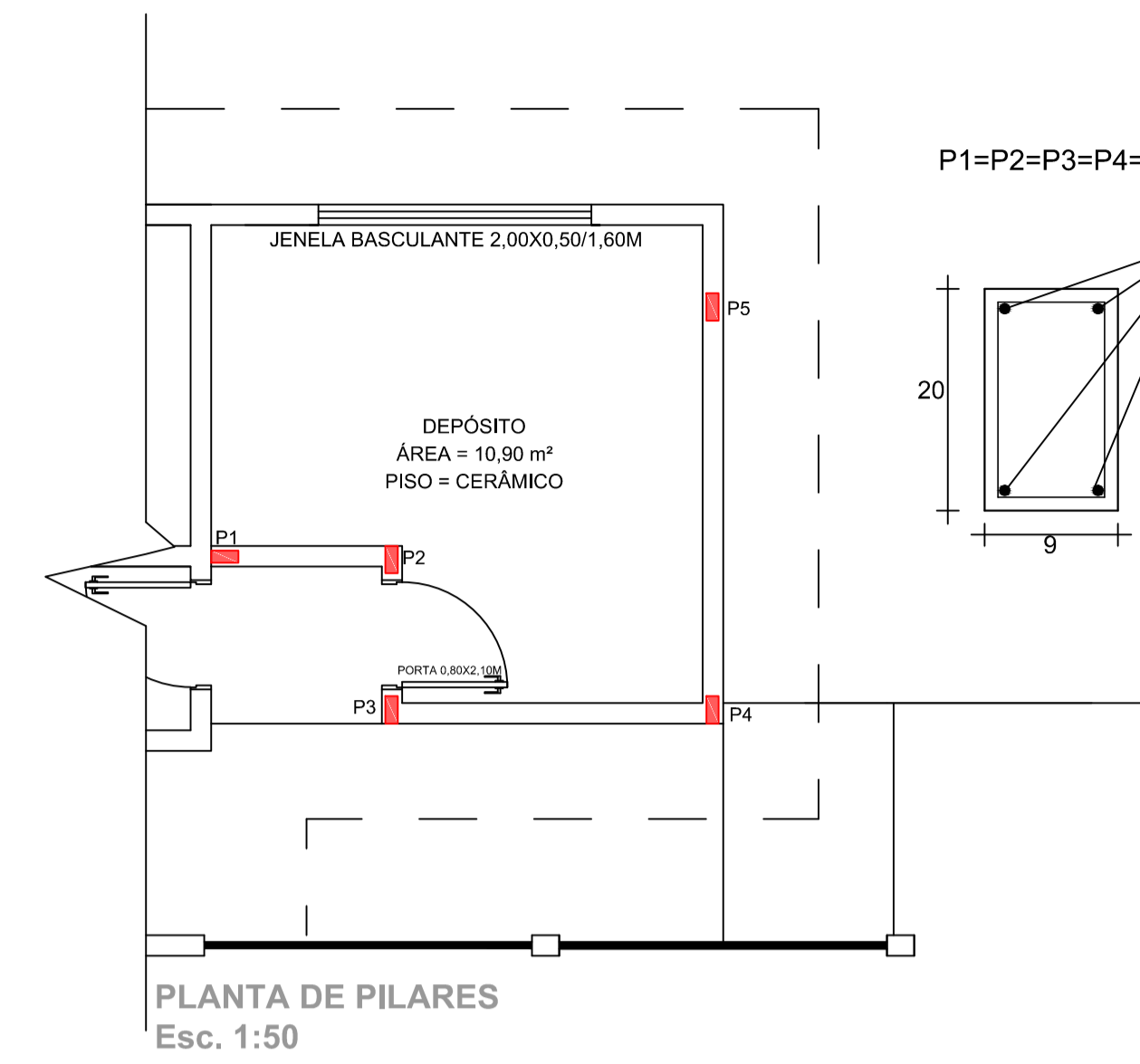
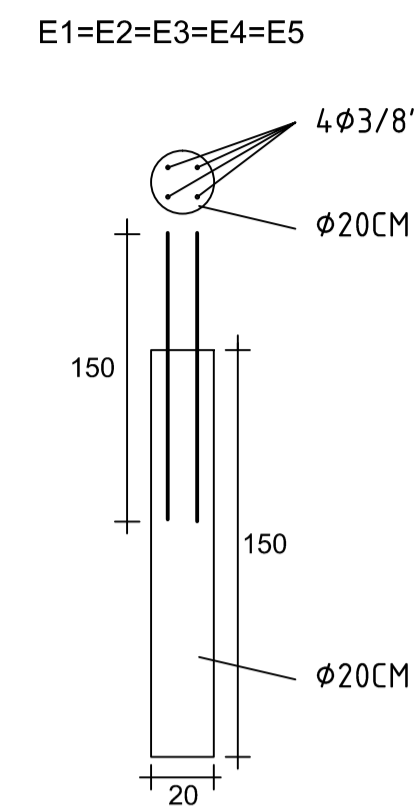

SEÇÃO DE PILARES

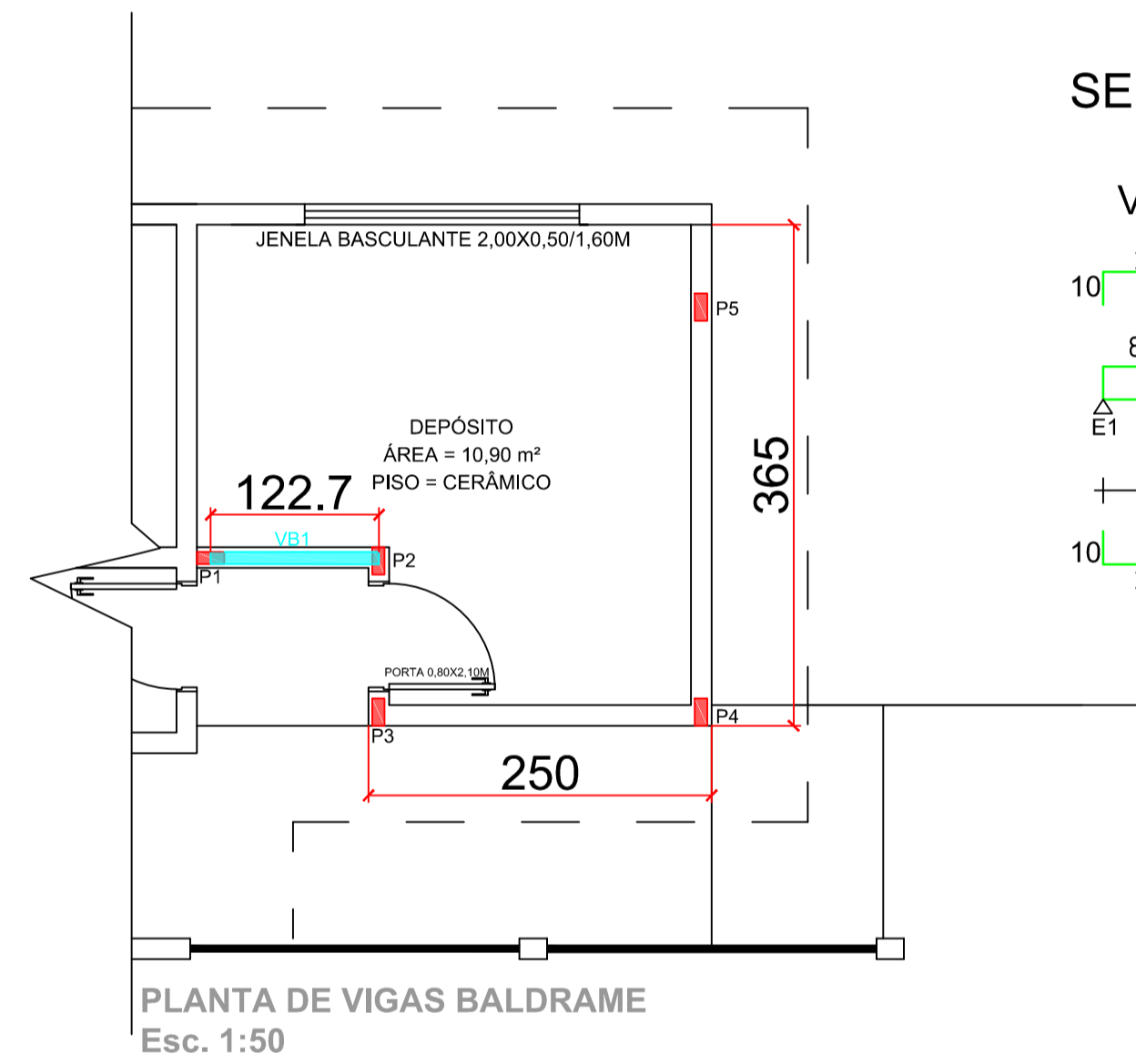
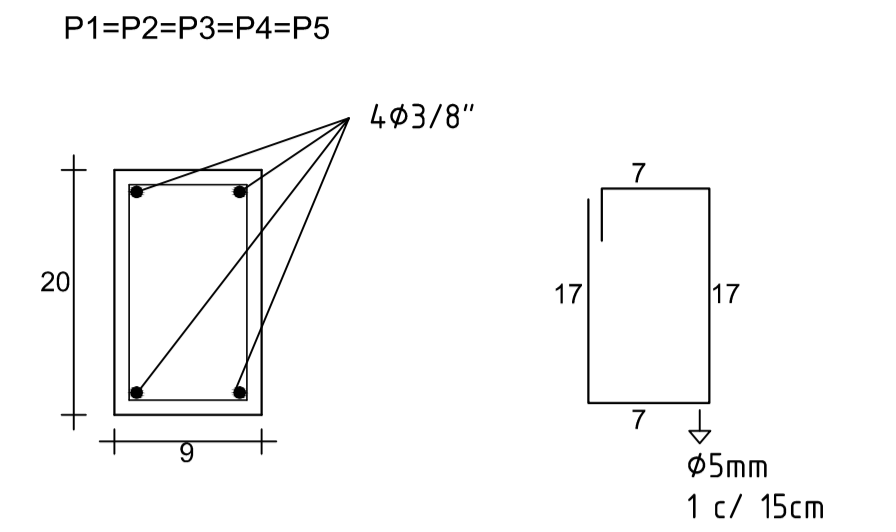

SEÇÃO DE VIGAS BALDRAME

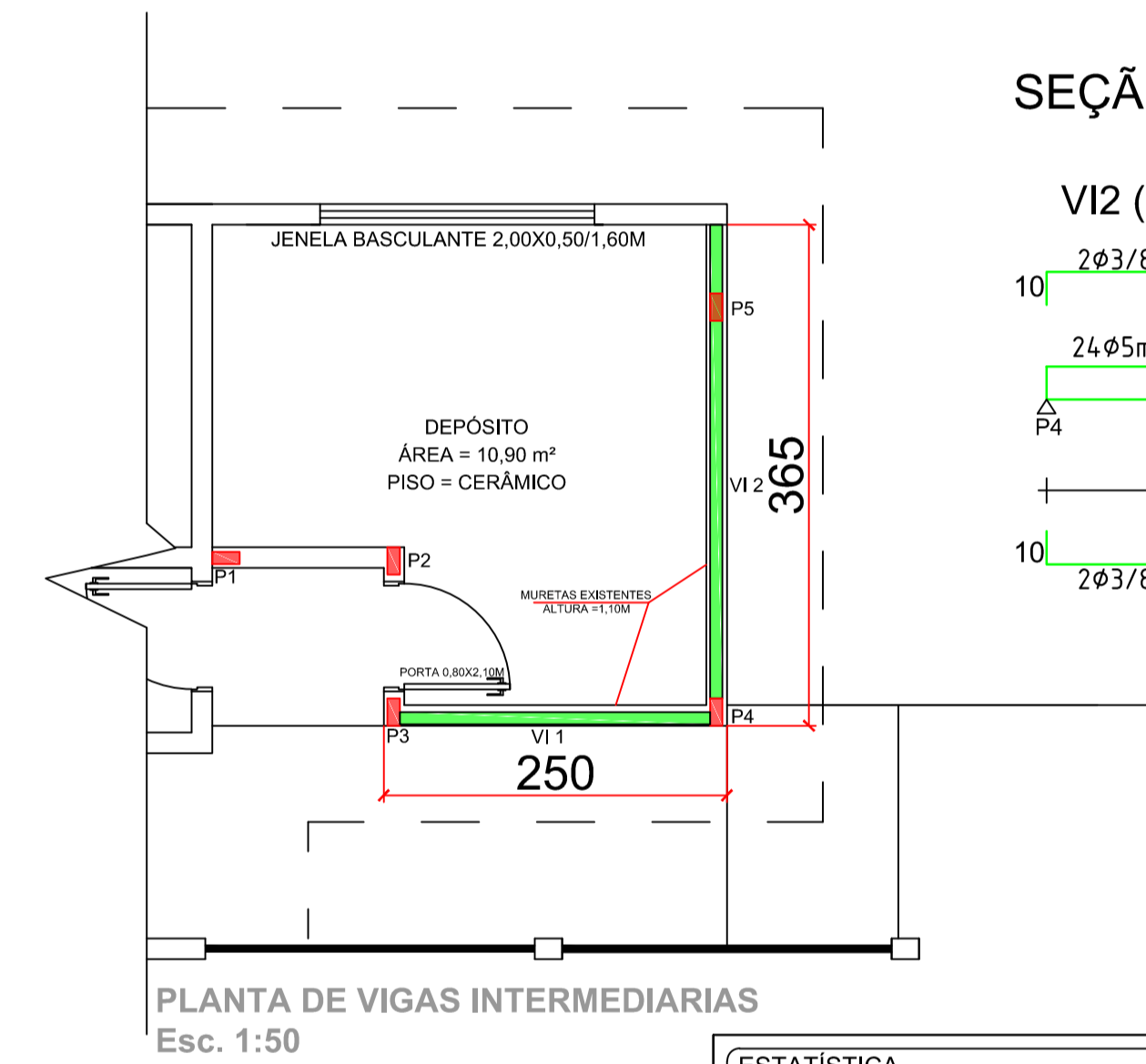
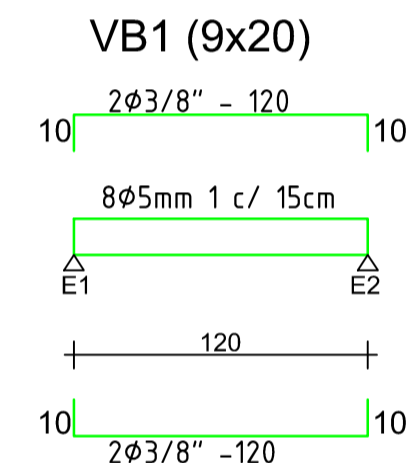

SEÇÃO DE VIGAS INTERMEDIARIAS

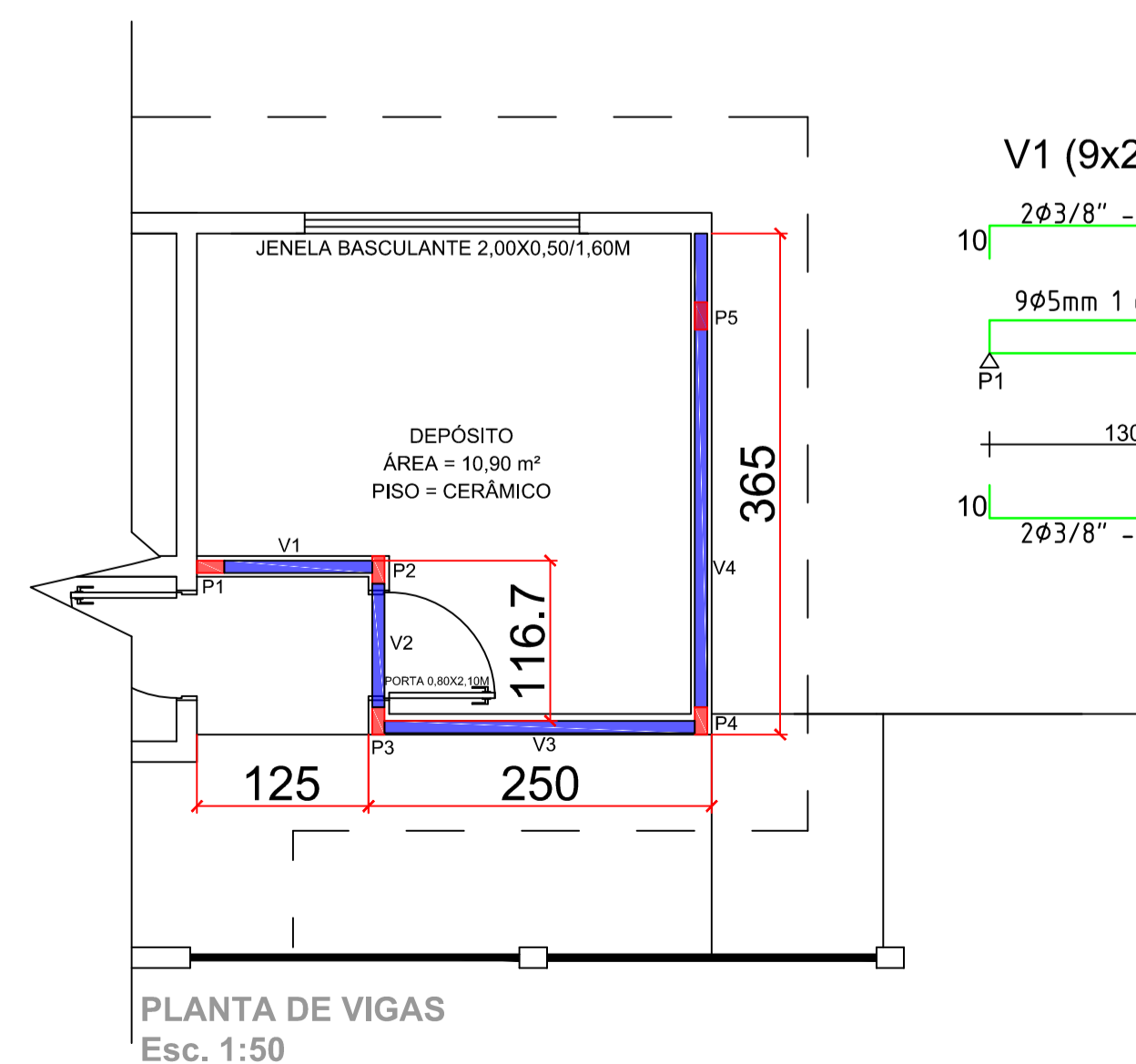
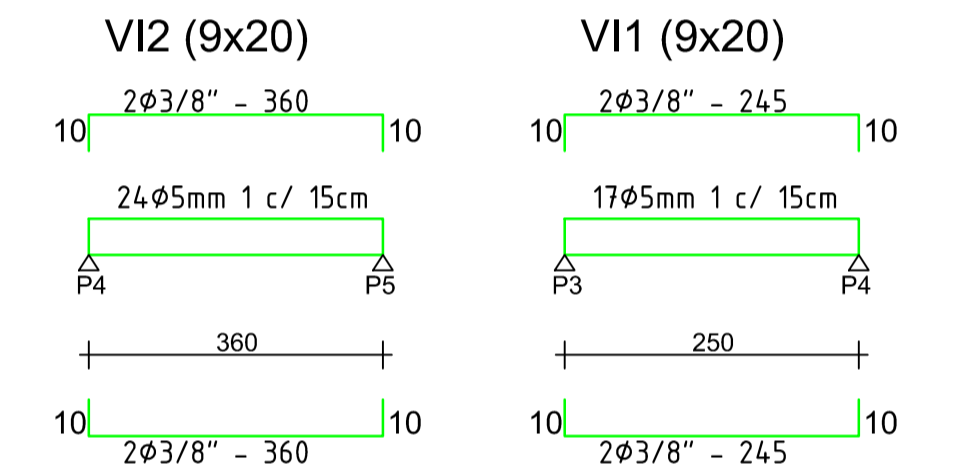

SEÇÃO DE VIGAS AÉREAS

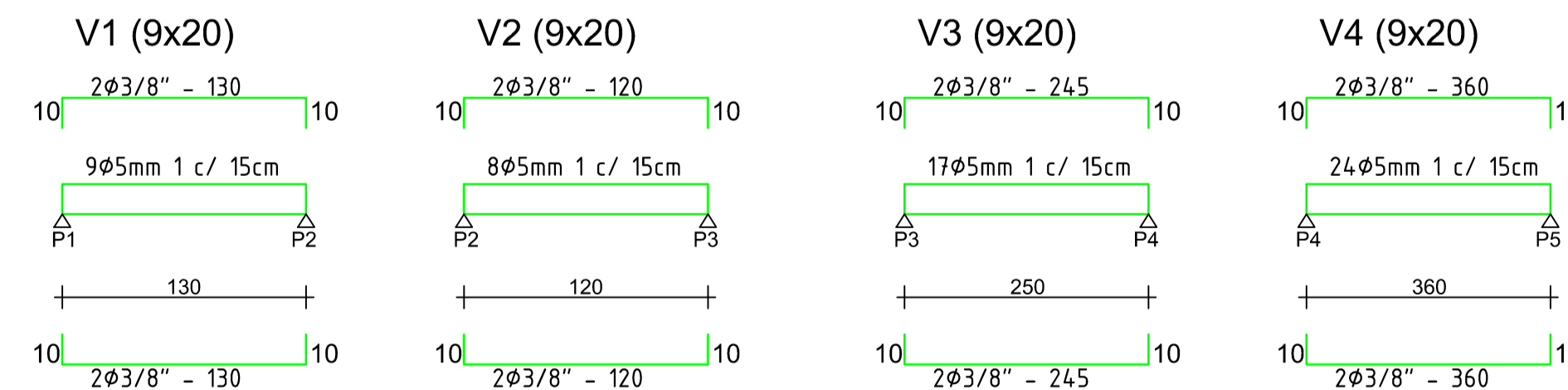

ESTATÍSTICA	
APROVAÇÃO PÚBLICA	
PROJETO ESTRUTURAL	
OBRA: AMPLIAÇÃO E REFORMA CEMEI SÃO FRANCISCO DE ASSIS PROPRIETÁRIO: MUNICÍPIO DE CÉU AZUL RESP. TÉCNICO - PROJETO: Alessandro Sanfeliz CAU A137617-9 PROPRIETÁRIO: MUNICÍPIO DE CÉU AZUL CNPJ: 76.206.473/0001-01	
DESENHO: ALESSANDRO SANFELIZ DATA: AGOSTO/2019 ESCALA: INDICADA	ENDEREÇO OBRA: AV. MARECHAL CANDIDO RONDON ESQ. C/ RUA ARNALDO BUSATO, Quadra Nº 19, Lotes 9 e 10 PRANCHA: 01 CONTEÚDO: PROJETO ESTRUTURAL
A APROVAÇÃO DO PRESENTE PROJETO PELA PREFEITURA NÃO RECONHECE A PROPRIEDADE DO IMÓVEL	